

Нова продукція Кременчуцького сталеливарного заводу у світлі процедур поставлення на виробництво

Автор: д.т.н. Ростислав Дьомін, радник директора КСЗ

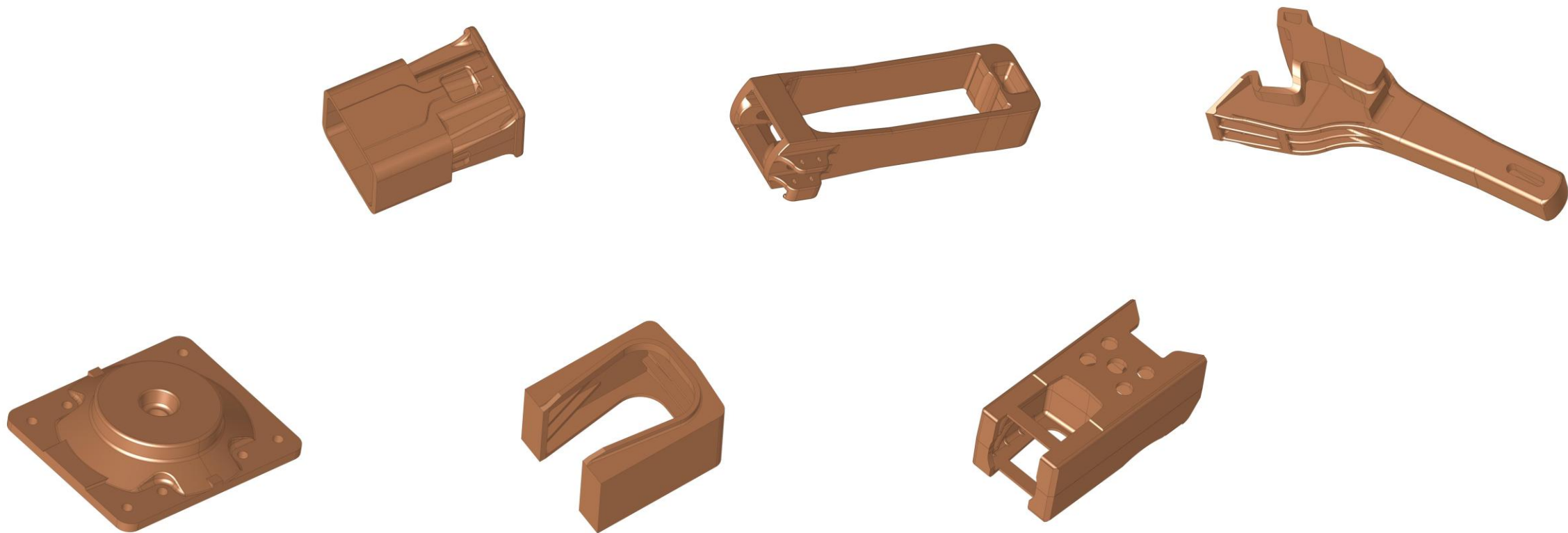

Відновлення виготовлення литва вагонного призначення у 2024 році



Деталі пасажирських вагонів

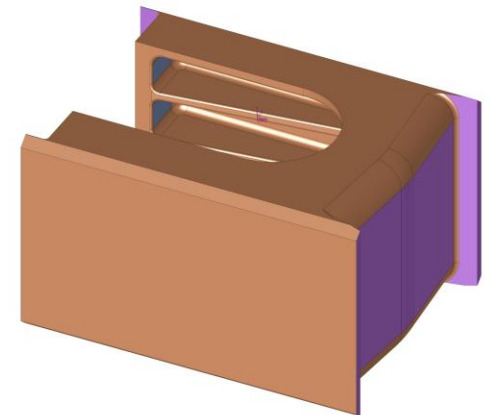
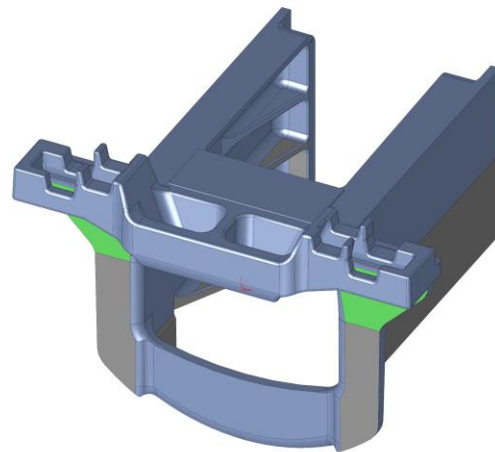
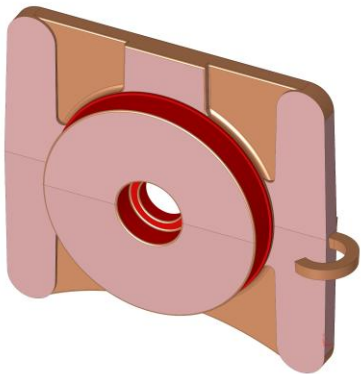
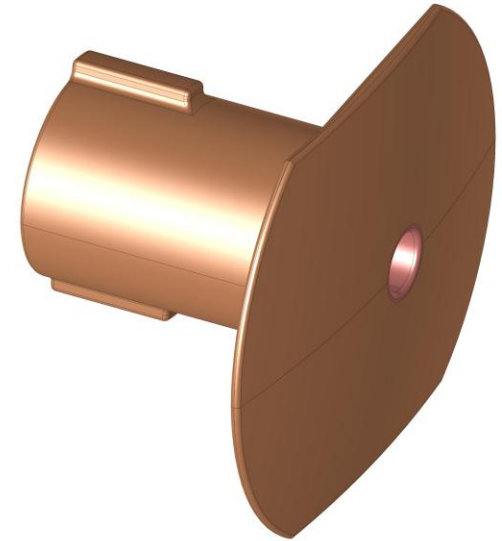
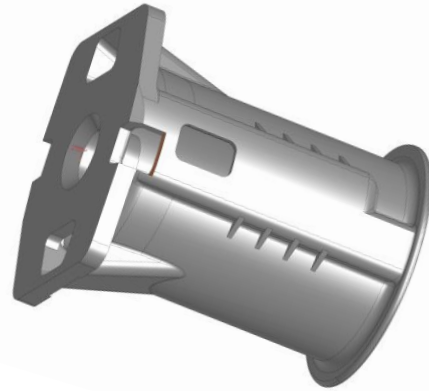
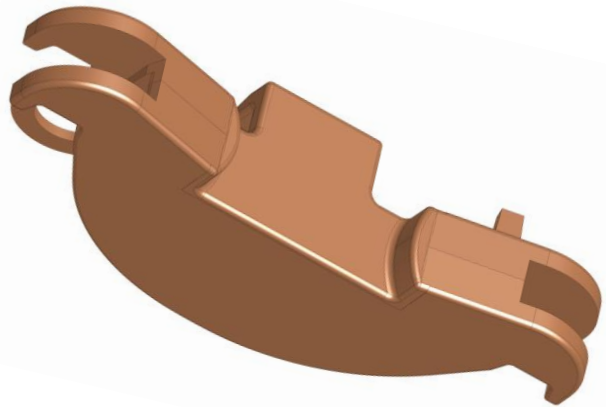

Інновації у пілотних проектах

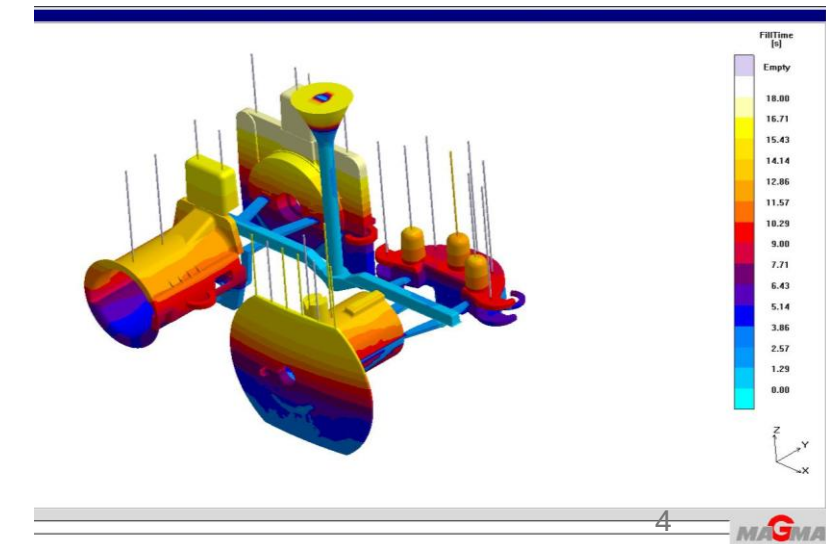
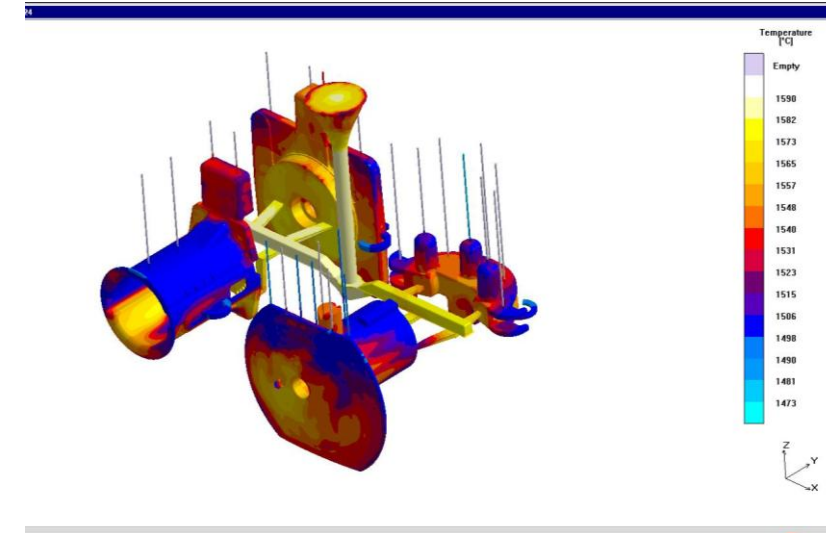

Підтвердження відповідності

	СЕРТИФІКАТ ВІДПОВІДНОСТІ CERTIFICATE OF CONFORMITY (найменування виду сертифіката: сертифікат експертизи типу або сертифікат перевірки проекту, або сертифікат відповідності) (name of kind of certificate: type examination certificate or project examination certificate or certificate of conformity)
	Зареєстровано в реєстрі органу з сертифікації «СЕРТ АСУ» Registered at the Record of the certification body "CERT ACS", No. за № UA.PN.188.2134-25
Термін дії з Term of validity	29.01.2025 до 28.01.2026
Сертифікат видано Certificate is issued	АКЦІОНЕРНЕ ТОВАРИСТВО «КРЕМЕНЧУЦЬКИЙ СТАЛЕЛИВАРННИЙ ЗАВОД» (АТ «КСЗ»), вул. І. Приходька, 141, м. Кременчук, Полтавська обл., 39621, Україна, код ЄДРПОУ 05756783
Продукція Production	Упор з надп'ятником УЗО1К, кресленник 0014.02.003 8607, 30.20.40 (код УКТЗЕД ДК-016) (Customs code, DK-016)
Відповідає вимогам Complies with the requirements	ДСТУ ГОСТ 22703:2018 Деталі литі зчипних та автозчепних пристроїв залізничного рухомого складу. Загальні технічні умови (ГОСТ 22703-2012, ІДТ); СОУ МПП 45.060-331:2010 Упори автозчепного пристрою для вантажних і пасажирських вагонів. Типи. Конструкція та розміри. Технічні вимоги.
Виробник продукції Manufacturer	АКЦІОНЕРНЕ ТОВАРИСТВО «КРЕМЕНЧУЦЬКИЙ СТАЛЕЛИВАРННИЙ ЗАВОД» (АТ «КСЗ»), вул. І. Приходька, 141, м. Кременчук, Полтавська обл., 39621, Україна
Додаткова інформація Additional information	Продукція, що виготовляється серійно з 29.01.2025 до 28.01.2026, з урахуванням гарантійного терміну зберігання (Схема 3)
Сертифікат видано оцінки відповідності	ОС «СЕРТ АСУ», вул. Академіка Проскури 1, м. Харків, код ЄДРПОУ 36987763

	ОРГАН З СЕРТИФІКАЦІЇ «СЕРТ АСУ» ТОВ «СЕРТИФІКАЦІЙНИЙ ЕКСПЕРТНИЙ ЦЕНТР АСУ»	
	СЕРТИФІКАТ на систему управління якістю	
		Зареєстрований у Реєстрі Органу з сертифікації «28» березня 2024 р. № 80139.СУЯ.41-24 Дійсний до «27» березня 2027 р.
	80139 Сертифікація систем менеджменту	
Цим сертифікатом посвідчується, що система управління якістю стосовно Виробництва чавуну, сталі та феросплавів; литва з чавуну, литва зі сталі, код ДКПП – 25.99.29, коди КВЕД 24.10, 24.51, 24.52, напрямок галузі економіки № 17, які здійснюються		
АКЦІОНЕРНИМ ТОВАРИСТВОМ «КРЕМЕНЧУЦЬКИЙ СТАЛЕЛИВАРННИЙ ЗАВОД», Юридична адреса: вул. І. Приходька, 141, м. Кременчук, Полтавська обл., 39621, Україна, код ЄДРПОУ 05756783, Адреса виробництва: вул. І. Приходька, 141, м. Кременчук, Полтавська обл., 39621, Україна,		
згідно з чинними в Україні нормативними документами відповідає вимогам ДСТУ EN ISO 9001:2018 «Системи управління якістю. Вимоги» (EN ISO 9001:2015, ІДТ; ISO 9001:2015, ІДТ)		

Проблемні питання в частині дозвільних документів та «поставлення на виробництво»

- Чи лишилася без змін процедура погодження креслеників, або тендерна документація буде змінюватись?
- Чи діє процедура «отримання умовного номера» для деталей, які не увійшли у перелік таких, що підлягають інспекційному контролю?
- Чи відомо, як зміниться процедура , коли технічні регламенти «вступлять у силу» третій раз?
- Чи буде китайська продукція допущена на рівних умовах з продукцією походження з України та дружніх до України держав?

Дякую з увагу!

steel.pl.ua

r.domin@1520mm.com